

Инструкция по монтажу бандажной ленты, скрепы, инструмента натяжного.

Инструкция по изготовлению ленточного бандажа на основе ленты стальной, нержавеющей марки С201, скрепы НС-20Т, инструмента натяжного МВТ-003.



Шаг 1. Отмеренный отрезок ленты (окружность столба 150 – 300 мм) продевается в центральное отверстие на пряжке скрепы на глубину 10-20 мм.



Шаг 2. Отрезок ленты, продетый внутрь пряжки скрепы, загибается (молотком или пассатижами) в направлении основного участка ленты.



Шаг 3. Свободный конец ленты, обхватывая столб (и размещаемый на нем узел), продевается в выштампованное на центральной части скрепы ушко



Шаг 4. Свободная часть выбирается через скрепу таким образом, чтобы лента плотно обхватывала опору и находящейся на ней узел.

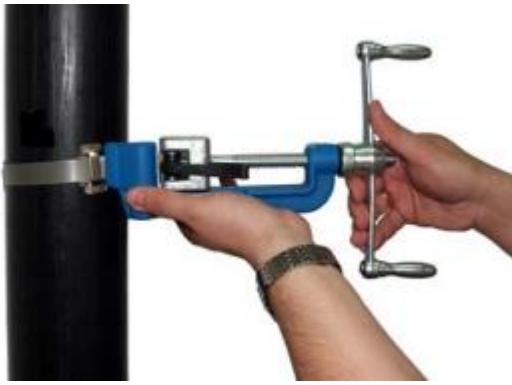

Шаг 5. На свободный конец ленты монтируется натяжной инструмент. При монтаже ленты и затяжки инструмента необходимо придерживать ручку фиксатора «б» рукой (указанного на Рис.1).



Шаг 6. При помощи молотка ушки фиксации ленты загибаются, надежно фиксируя ленточный бандаж.

* - для получения прочного соединения в местах натяжного крепления **НЕОБХОДИМО** обеспечить не меньше двух витков ленты вокруг опоры.

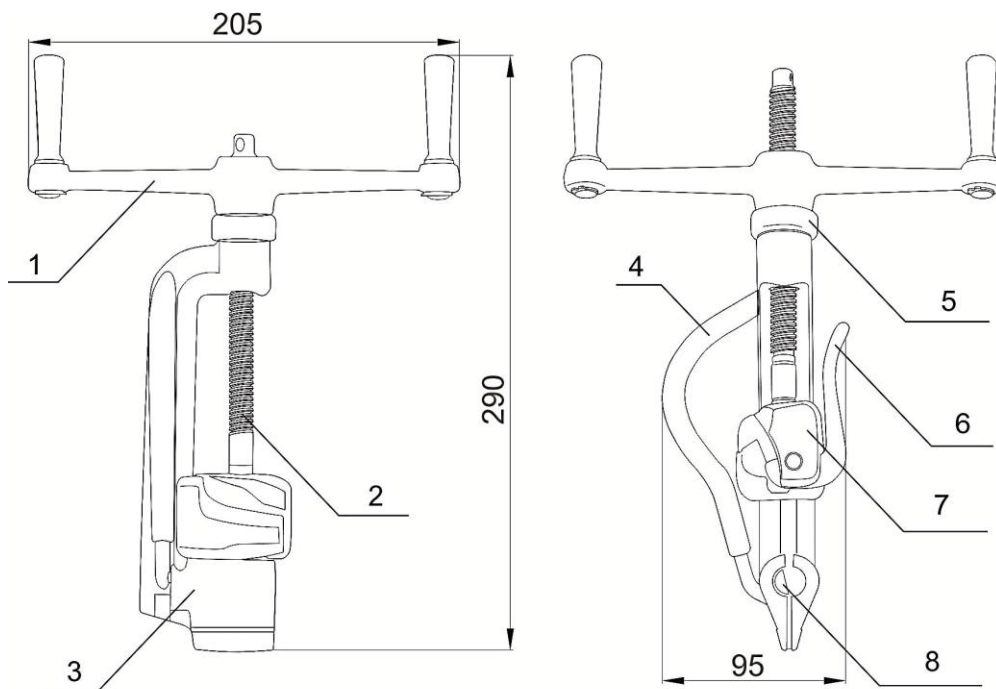

Рисунок 1

- 1. Ручка натяжного механизма
- 2. Шпилька натяжного механизма
- 3. Корпус
- 4. Ручка отрезного механизма

- 5. Опорный подшипник
- 6. Ручка фиксатора.
- 7. Корпус фиксатора
- 8. Режущий нож.